

【 表示錠 】 加工図 (n87・n88)

ドア本体側

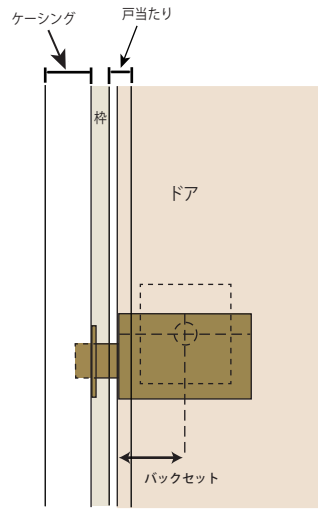

【表示錠が戸当たり側の場合】

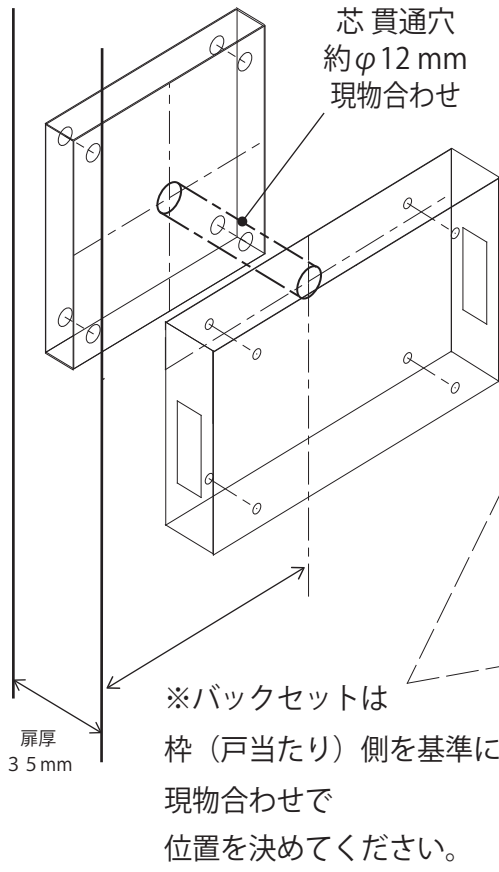
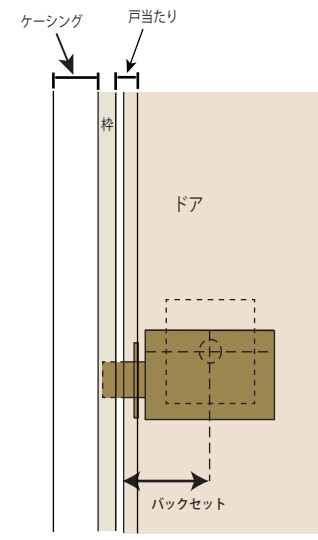
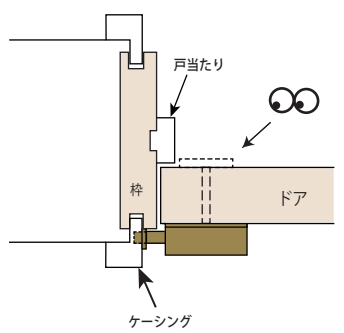

【つまみ（ロック）が
戸当たり側の場合】

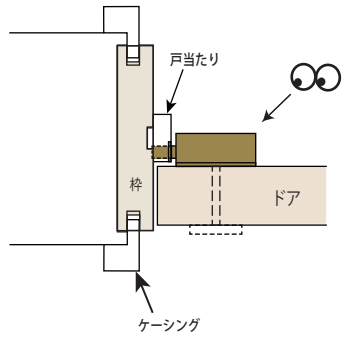

ドア枠側

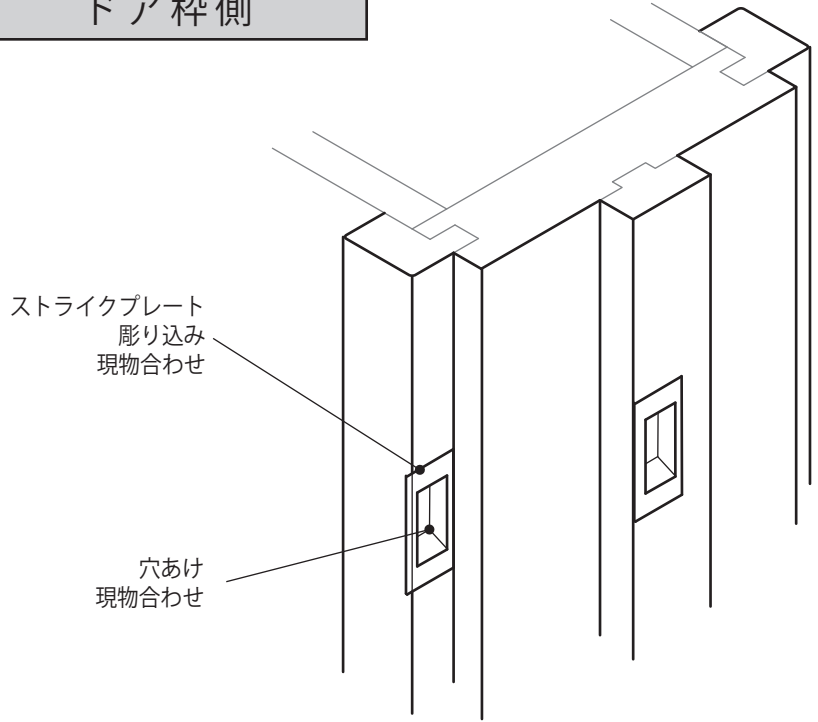

【加工手順】

※ 現場にて加工お願いいたします

1. ストライクプレートを合わせて印を付ける

※イラストはイメージです。実物とは異なります。

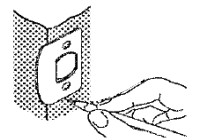

2. ストライクプレートの厚み分彫り込む

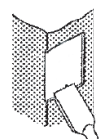

3. 穴あけ加工形状に合わせて彫り込む

※イラストはイメージです。実物とは異なります。

